



## FICHE TECHNIQUE "PETITS JEUX DE MAINS"

Compagnie : **Abricadabra**  
Spectacle : **Petits jeux de mains**

### Conditions techniques :

Pour être joué dans les meilleures conditions ce spectacle nécessite :

- Un espace scénique de 4m/4m, hauteur minimum : 3m
- Un système de diffusion de son en ordre de marche, console et lecteur MD (Autopause), plus éventuellement un retour derrière le décor.
- La liste de matériel lumière suivante :
  - 17 circuits gradateur (minimum 2 kw / circuit)
  - 1 pupitre 24/48 circuits (avec mémoires ou submasters si possible)
  - 14 PC 1000 W
  - 6 Découpes 1000 W
  - 4 F1/PAR36 30 W (apportés par la Cie Abricadabra si besoin)
  - 1 ligne graduée au plateau (cour)
- Un vidéo-projecteur câblé en HDMI de la régie à la scène.

• Ainsi que les gélates suivantes :

- Lee 151 (Gold Tint)
- Lee 111 (Dark Pink)
- Lee 079 (Just Blue)
- Lee 195 (Zenith Blue)
- Lee 345 (Fuchsia Pink)

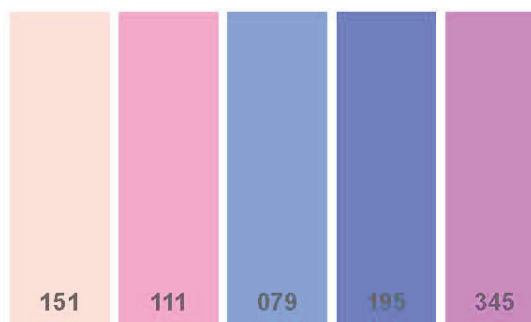

En cas de problème ou pour toute question vous pouvez contacter :

**Eric 06 11 92 03 83 [regie@abricadabra.fr]**  
**Abricadabra 01 40 03 03 84**

Dans le cas de salles non-équipées, la Cie Abricadabra peut être complètement autonome, c'est-à-dire apporter tout le matériel mentionné au-dessus.

Toutefois, les points suivants sont indispensables :

- Obscurité dans la salle
- Un minimum de 3 circuits 16 A
- Espace libre et dégagé de 6m/8m (scène + public)
- Aide au déchargement en cas d'accès difficile

### Abricadabra Théâtre

siège social : 94bis, quai de la loire / péniche : 55 quai de la seine / e-mail : [contact@abricadabra.fr](mailto:contact@abricadabra.fr)  
• 75019 PARIS • Tél. 01 40 03 03 84 • Fax. 01 42 03 39 07 • Internet : <http://www.abricadabra.fr> •  
ABRICADABRA • Asso. Loi 1901 • APE : 9001Z • SIRET : 412 460 537 000 35 • Licences : 104 03 87 • 103 90 28 • 104 03 88

Cie : Abricadabra

Spectacle : Petits jeux de mains

## PATCH / FOCUS / GÉLATS

Contact Cie : 01 40 03 03 84

Contact Tech : Eric Deharbe 06 11 92 03 83

Circuit 1	Face réglée de cour à jardin	Lee 151
Circuit 2	Découpe réglée sur décor	Lee 151
Circuit 3	Découpe réglée sur décor	Lee 151
Circuit 4	Latéraux réglés avant du décor	Lee 151
Circuit 5	Ambiance - réglés sur décor	Lee 111
Circuit 6	F1 - effet «Boxe»	(pas de gélats)
Circuit 7	Découpe serrée sur rideau	(pas de gélats)
Circuit 8	Douches - effet «Piscine»	Lee 079
Circuit 9	Douches - effet «Fête»	Lee 345
Circuit 10	Latéraux - effet «Nuit»	Lee 195
Circuit 11	F1 - effet «Douche de la souris»	(pas de gélats)
Circuit 12	F1 - effet «Valise de Mélo»	(pas de gélats)
Circuit 13	Ligne graduée pour le castelet	
Circuit 14	Rattrapages 1er rang public	(pas de gélats ou CTO)
Circuit 15	Découpe pyramide cubes	(pas de gélats)
Circuit 16	Découpes réglées sur décor	(pas de gélats)
Circuit 17	Découpe sur écran de proj.	(pas de gélats)
[...]	pointée sur fds scène Cour	
Circuit 24	*Prévoir éclairage salle*	(CTO)

## MONTAGE / LOGES

Équipe : 2 (Comédienne + Régisseur)

Durée du spectacle : 40 min.

Montage : 4 heures

Démontage : 2 heures

Loges : Merci de prévoir un espace chauffé avec miroir, éclairage, lavabo...

### Abricadabra Théâtre

siège social : 94bis, quai de la loire / péniche : 55 quai de la seine / e-mail : [contact@abricadabra.fr](mailto:contact@abricadabra.fr)

• 75019 PARIS • Tél. 01 40 03 03 84 • Fax. 01 42 03 39 07 • Internet : <http://www.abricadabra.fr> •

ABRICADABRA • Asso. Loi 1901 • APE : 9001Z • SIRET : 412 460 537 000 35 • Licences : 104 03 87 • 103 90 28 • 104 03 88

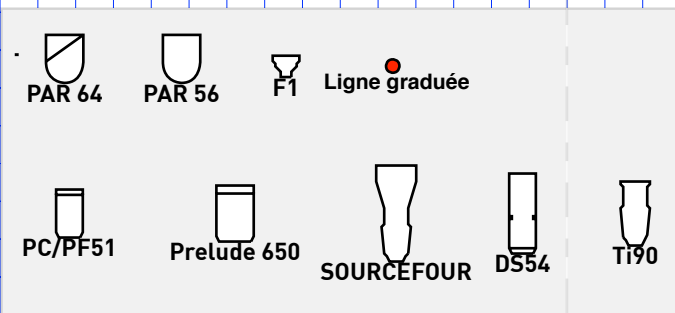
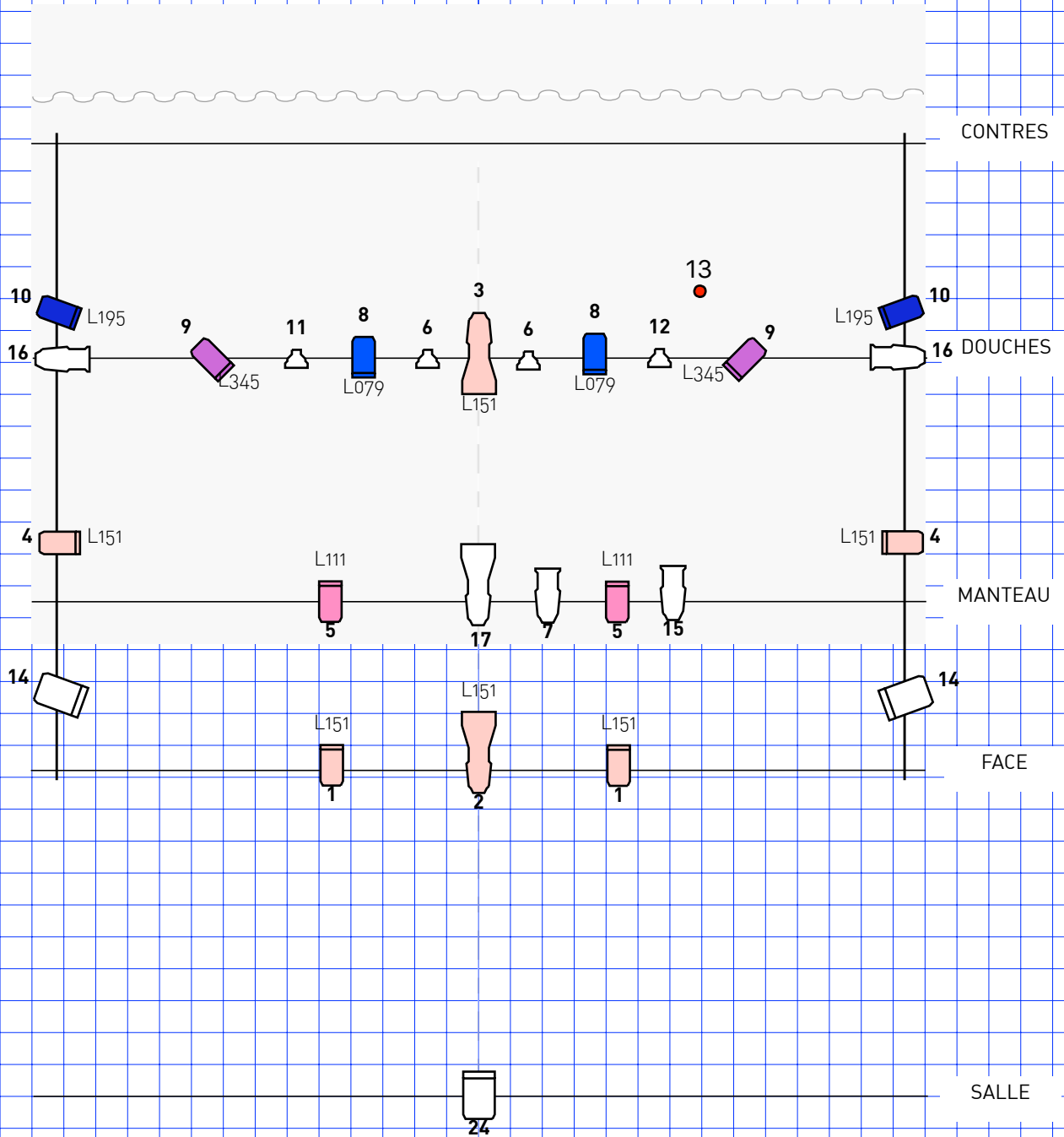

PLAN DE FEUX : "Petits jeux de mains"  
 CIE : Abricadabra  
 Contact Tech : Eric Deharbe - 06 11 92 03 83 - regie@abricadabra.fr